

МОСКОВСКИЙ ГОРОДСКОЙ ДВОРЕЦ
ДЕТСКОГО (ЮНОШЕСКОГО) ТВОРЧЕСТВА

Центр художественного образования

МЕТОДИЧЕСКОЕ ПОСОБИЕ

**ИСПОЛЬЗОВАНИЕ ТРАДИЦИОННОГО ОРНАМЕНТА
В СОВРЕМЕННОМ ТРИКОТАЖЕ**

**Автор – Муранова Н.Н. – педагог дополнительного образования
Студии декоративно-прикладного творчества**

Москва, 2011

Пояснительная записка к методическому пособию.

В основу разработки положен многолетний опыт работы в учебных группах «Художественное вязание» (10лет) и учебно-исследовательской деятельности по программе «Развитие одаренности».

Актуальность использования:

Данная методическая разработка используется в учебной группе «Машинное вязание». Содействуя развитию воображения и фантазии, пространственного мышления, колористического восприятия, разработка эскизов и технических рисунков способствует раскрытию творческого потенциала личности, вносит вклад в процесс формирования эстетической культуры ребенка, его эмоциональной отзывчивости.

Приобретая практические умения и в процессе разработки эскизов и рисунков на базе традиционного орнамента, обучающиеся получают возможность удовлетворить потребность в созидании, реализовать желание что-то создавать своими руками. Разработка орнамента пробуждает у обучающихся интерес к искусству, любовь и уважение к изучению истории и национальной культуры своего народа.

Цель создания данной методической продукции:

Теоретическое и практическое знакомство и поэтапное освоение традиционного орнамента народных промыслов Рязанской области с учетом возрастных особенностей обучающихся.

Ожидаемый результат:

1. Обучающиеся будут знать виды традиционного орнамента Рязанской области согласно теме года студии;
2. Обучающиеся будут уметь разрабатывать традиционные орнаменты в современном костюме (разрабатывать свои орнаменты с учетом полученных знаний);
3. Обучающиеся будут уметь разрабатывать эскизы и технические рисунки с помощью компьютерной технологии;
4. Обучающиеся смогут сочетать цвета и делать правильную композицию рисунков;
5. Обучающиеся смогут самостоятельно выполнить изделия из коллекции «Рязаночка».

Содержание:

1. Знакомство обучающихся с традиционным орнаментом и народным костюмом Рязанской области: сбор информации во время экспедиций; посещение музеев, выставок по теме года студии; изучение литературы (просмотр книг, альбомов, материалов исследований данных орнаментов);
2. Выбор обучающимися своего орнамента;
3. Выбор вида и формы будущих изделий с использованием орнамента;
2. Прорисовка эскизов в черновом и в цветном вариантах;
3. Составление орнамента в полосе.

4. Построение орнамента с использованием выбранных символов и их построение в определенном ритме и периодичности;
5. Выполнение выбранных эскизов и технических рисунков с помощью компьютерной технологии;
6. Вязание деталей изделий, сборка и влажно-тепловая обработка.

Данное пособие может быть использовано педагогами дополнительного образования, педагогами обслуживающего труда в общеобразовательных школах, руководителями студий при разработке творческих проектов и исследований.

В вышивках и тканье по холсту уцелели самые многочисленные и самые характерные остатки национального русского искусства.
В.Стасов

В основу методического пособия положен многолетний опыт работы в учебных группах «Художественное вязание» (10лет) и учебно-исследовательской деятельности по программе «Развитие одаренности».

Актуальность, педагогическая целесообразность методического пособия.

Данное методическое пособие используется в учебной группе «Машинное вязание». Содействуя развитию воображения и фантазии, пространственного мышления, колористического восприятия, разработка эскизов и технических рисунков способствует раскрытию творческого потенциала личности, вносит вклад в процесс формирования эстетической культуры ребенка, его эмоциональной отзывчивости.

Приобретая практические умения и в процессе разработки эскизов и рисунков на базе традиционного орнамента, обучающиеся получают возможность удовлетворить потребность в созидании, реализовать желание что-то создавать своими руками. Разработка орнамента пробуждает у обучающихся интерес к искусству, любовь и уважение к изучению истории и национальной культуры своего народа.

Успешно решать задачу воспитания подрастающего поколения можно, приближая процесс формирования личности к народному искусству, быту, языку природы, ибо в народной культуре воплощен опыт тысячелетий. Овладение техникой ремесла, связанное с народными традициями, помогает развивать в ребенке чувство гармонии, способствует самоопределению личности в современном мире.

Особенности методического пособия:

- 1) в адаптации восприятия приемов машинного вязания для обучающихся;
- 2) в изучении взаимосвязи трикотажного мира с традиционной культурой народов;
- 3) в знакомстве с современными технологиями изготовления трикотажных изделий;
- 4) материал для методического пособия основан на сборе информации из экспедиций, тщательного изучения

Новизна пособия состоит в том, что оно ставит и решает традиционную задачу обучения основам машинного вязания с использованием традиционных элементов народного искусства и современных технологий.

Согласно теме года Студии декоративно-прикладного творчества «Изучение художественных промыслов Центральной России (Рязанская, Калужская, Ивановская обл.)», была выбрана тема «Ткачество Сапожковского района Рязанской области». Для этого были подробно изучены:

- история возникновения и развития промысла;

- народный костюм Рязанской губернии;
- орнамент, символика орнамента.
- использование традиционного орнамента в современном изделии;

Результатом этой работы стало создание коллекции трикотажных изделий «Рязаночка» по мотивам Сапожковского ткачества. Вся работа была направлена не только на изучение промысла, но и на использование народных традиций в современной моде, орнаментальных мотивов в новой интерпретации.

Ткачество уходит своими корнями в глубокое прошлое. Первые элементы тканей местной работы были найдены при археологических раскопках, относящихся к домонгольскому периоду. Из исторических документов известно, что XVI-XVII вв. в Москве существовало несколько ткацких слобод, где жили ткачи, работавшие специально «на царский обиход», для пополнения «государевой белой казны».

В XIX в. домашнее ткачество имело чрезвычайно широкое распространение в крестьянском быту. Сырьем для него служили лен, конопля, добываемые и обрабатываемые в каждом крестьянском хозяйстве.

Долгими зимними вечерами крестьянские девушки пряли на ручных прялках свой лен, для чего устраивались специальные посиделки, а ближе к весне начинали ткать полотна и узорные ткани, имеющие разное значение. Из них деревенские женщины шили цветные сарафаны, юбки – поневы, рубахи, шушпаны, головные косынки, платки. Прекрасным дополнением к костюму, как к женскому, так и к мужскому, служил узорный пояс, затканый геометрическим орнаментом, а то и буквами, из которых складывались инициалы, вроде: «Кого люблю, тому дарю». Такой пояс невеста обычно дарила жениху. Пояс был обязательной принадлежностью в костюме, именно этот пояс вводил только что появившегося маленького человека в мир людей, в пространство культуры. Пояс, надетый на ребенка при рождении, был оберегом.

Для Сапожковского ткачества характерна строгая геометричность всех узоров, их большая ритмичность и уравновешенность отдельных частей. Узор в ткани строился обычно на пересечении диагональных линий, образующих самые различные орнаментальные формы, в которых ясно прослеживается их происхождение от ромба: то это ромб с отростками (так называемый репей), то ромб с гребенчатыми сторонами, то ромб с крючками, выходящими из двух или четырех его углов, ромбовидная сетка, а иногда полуромб в виде треугольника и др.

Колорит народных тканей характеризует звучная цветовая гамма, в которой преобладает красный цвет, недаром в русском фольклоре слово «красный» является синонимом слов «красивый», «прекрасный» (красная девица, красное солнышко). Красный цвет в крестьянских тканях XIX в. чаще сочетается с белым. Также использовались золотистые, желтые цвета, что создает ощущение солнечного тепла; а использование синего, зеленого и белого, придавало контрастность, одним из основных цветов нашей коллекции стал красный с дополнением белого, синего, зеленого и желтого.

Большое значение в костюме уделялось символике орнамента и ее значению. В настоящее время ученым удалось расшифровать многие знаки:



волнистые линии символизировали воду;



горизонтальные - землю;

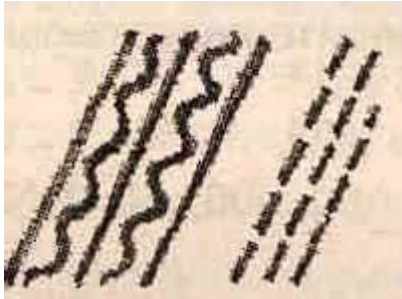

косые - дождь, пересекающий путь к солнцу;



точки между ними - зерна, брошенные в нее.

На глиняном сосуде можно "прочитать" : небо с запасами воды, текущие по воздуху дождевые струи, земля с растениями и точками семян - таким образом земледелец выражал свое желание: "Пусть пойдет дождь".



Часто древние мастера изображали знаки, которые обозначали солнце. Это солярные знаки.

Солнце за тысячелетия получило великое множество вариантов изображения. К ним относятся и разнообразные кресты - как в круге, так и без него. Некоторые кресты в круге очень похожи на изображение колеса, и это неспроста: человек видел, как солнце двигалось, то есть "катилось" по небу, как огненное колесо. Вечное движение небесного светила было отмечено крючковатым крестом, свастикой. Свастика обозначала не только движущееся солнце, но и пожелание благополучия.

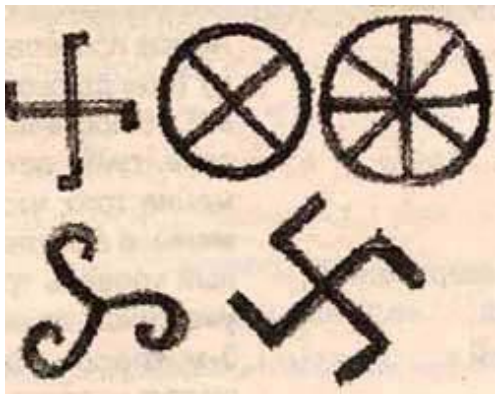

Много тайн могут раскрыть древние орнаменты. Разгадывая их, мы начинаем понимать, что язык символов предков передавал нам свое отношение к природе. Преклоняясь перед ней, как бы прося у нее милости, защиты,

покровительства, древний мастер выводил рукой своеобразные заклипания в виде орнамента.

Заметим, что народ тщательно отбирал из множества знаков и бережно хранил лишь те, что, по его мнению, способствовали благу, хорошему урожаю, изобилию, удаче. Как бы не возник мир, обитающим в нем людям традиционное мышление предписывало вести себя по образу и подобию сотворивших его прародителей: по раз и навсегда установленному образцу делались вещи, одежда, жильё, игрались свадьбы, оформлялись значимые события и даты.

Например, один и тот же знак  "Орепей": в зоне *оплечья* женского костюма будет читаться как мировая гора или Алатырь-

камень с восседающим на нем Божеством:  ;

в *локтевой* зоне как "предок"  ;

на *подоле* - как вход в потусторонний мир  , или также "предок".

Выделить изображения Богов позволяет характерный вспомогательный узор - изображение колесниц, в которых, по представлениям древних, Божества перемещались в пространстве. Везли эти колесницы возничие - животные, характерные для каждого Божества - змеи, птицы, кони, олени, звери...

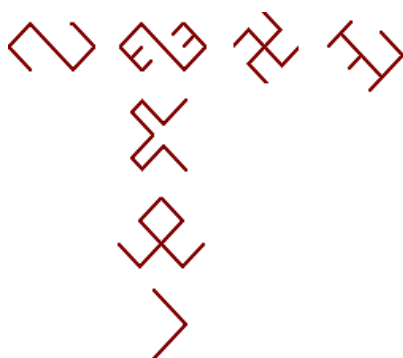

С выделением новых Божественных ипостасей появляются оттенки в чтении тех или иных элементов орнамента, их графические изменения. Так, выделение из Архетипа Мирового Божества образов, персонифицирующих его отдельные качества - ветра (Стрибог), Грома (Перун), Водяного Царя (Водище), Владыки Потустороннего Мира - Сварги (Сварог), Божества Земли, Плодородия (Велес),

Хранителя Зерна, Урожая, Зерновых Запасов, Плодоносящей силы Зерна (Яри), плодоносящего огня (Переплут, Ярило, Семаргл) - приводит к возникновению символов, в основе которых лежит один графический образ, подобно тому, как сами мифологические персонажи сохраняют общие свойства или атрибуты - способность управлять водами, вызывать вихрь, дождь и т.д., ковать, повелевать молниями:

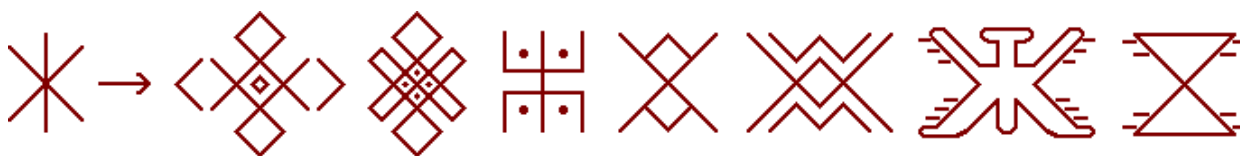

































Также учеными было дано полное значение образуемых символов, а также их энергетическое воздействие:

Символ	Расшифровка согласно матрице	Традиционное значение	
	Стихия + Вид (солнце, ветер, месяц, огонь) воды (роса, вода, снег)	"оплодотворенная" (животворная) стихия	Новая жизнь
	Солнце + Вода Ветер	гроза ливень	 Летающий Громовник - Крылатый Медведь
	Огонь + Лед Месяц (роса)	хтонические силы воды	 Водяной
	Огонь + Месяц Перун Юровая Лед роса	хтонические силы плодородия	 Орепей (Громовник в берлоге) Месяц Мировое Древо
	Солнце Тесмофории, Цералии Лен	Урожай Доля	 Рожаницы

	Ветер		Рогатая
--	--------------	--	----------------

В виде замкнутых круговых траекторий они, к тому же, могут использоваться в спортивной, боевой, танцевальной или целительской практиках; и наоборот - любое движение или пространственное перемещение могут быть записаны орнаментальной композицией.

Символ	Значение	Символ	Значение
	Рок		Сварог, Солнце, Явь
	Коло Сва, Коло Сварога, Коло Яви		Подземное солнце, Коло Нави
	Макошь		Звезда-Макошна, звезда Рожаниц
	Огонь, сила, движение. Свастики прямые		Свастики обратные
	Перун, Громовник		Коло Перуна
	Ярила		Стрибог, ветры Стрибоговы
	Огонь-Сварожич		Агуня
	Дажьбог, Мир, Белый Свет		"Замкнутый огонь"
	Кузня		Кузницу по-разному можно показать
	Земля		Земля, раскрытая Весной

	Поле вспаханное		Поле засеянное
	Коляда		Комоедицы, Велесов день
	Купала		Таусень
	Чара		Любчик
	Куп		Цветок папоротника
	Спорыш		"Ужи", вода, лунная сила
	Древо Жизни		Знак зверя

После знакомства с историей ткачества, костюмом, орнаментом и использованием символики в костюме, началась разработка элементов узора, эскизов моделей, подбор цветов. Затем элементы узора были составлены в полосу геометрического орнамента и размещены в деталях костюма.

Описание работы над коллекцией «Рязаночка» (по мотивам Сапожковского ткачества)

Размер: 42 - 44

Вам потребуется пряжа:

Красного цвета – 2 кг

Белого цвета – 400 грамм

Желтого цвета – 100 грамм;

Зеленого цвета – 100 грамм;

Синего цвета – 100 грамм;

Используемое оборудование: однофантурная плосковязальная машина «Силвер» или «Нева» 5 класса.

Основные переплетения:

1) *Переплетение «лицевая гладь»;*

2) *Переплетение рельефное*, где лицевые петли (одна петля через три) находятся в нерабочем переднем положении 4 ряда, затем провязывается

2 ряда – все петли в рабочем положении, следующие четыре ряда лицевые петли находятся в переднем нерабочем положении (одна через три) в шахматном порядке

Плотность вязания: 28 п x 35 р = 10 x 10 см

Модель № 1 состоит из туники, брюк и сумки (рис.2).

Модель № 2 состоит из кофты, юбки и брюк. (рис. 3).

Модель № 3 состоит из кофты и юбки (рис. 4)

Последовательность выполнения модели № 1:

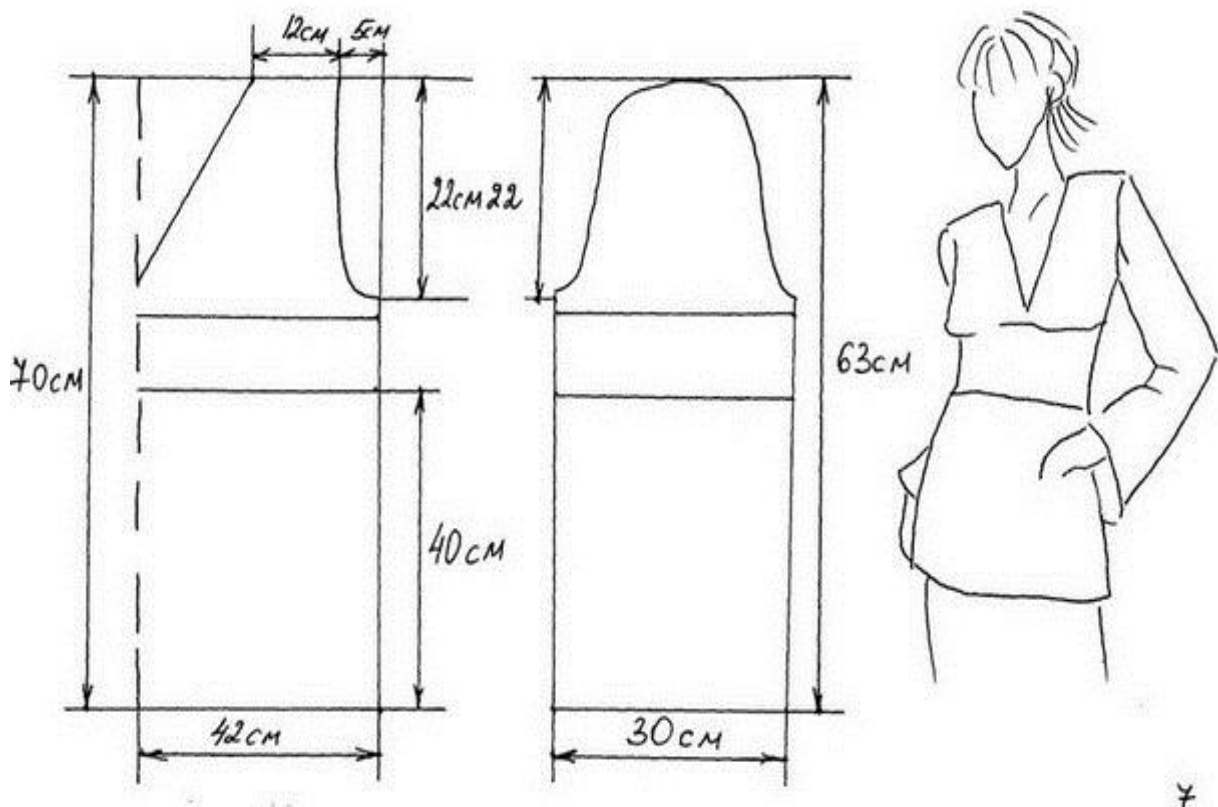

Вязание переда модели № 1

1. Выдвинуть в нерабочее положение 118 петель. Каретка слева. Нить взять из нитенатяжителя. Положить нить на стержни игл, соединив ее концы под иглами, взять в руки деккер с иглой и зацепить нить, находящуюся над первой правой иглой, опустить вниз, под правый иглой нити, зажатой в руке. Не отпуская конца нити, подцепить ее деккером в промежутке между 2-й и 3-й иглами и провязать ее вместе с получившейся первой петлей. Далее провязать нить в каждом промежутке между выдвинутыми иглами. Последнюю петлю надеть на последнюю иглу. Иглы поставить в рабочее положение, провязать ряд кареткой. Одеть гребенку и повесить гири (этот способ далее называется «набор косичкой»).
2. Провязать красной пряжей 105 рядов переплетением «лицевая гладь», затем поменять на белый цвет и провязать 53 ряда, после поменять обратно на красный цвет и провязать 12 рядов.

3. На высоте 48 см = 168 рядов с двух сторон переда убираем по 15 петель в 10 рядов в следующем порядке: за два ряда убираем – 5 петель, в два ряда – 4 петли, в два ряда – 3 петли, в два ряда – 2 петли, в два ряда – 1 петлю.
4. На высоте 49 см = 172 ряда частичным вязанием вывязываем горловину изделия, сначала левую часть переда, затем правую. Вяжем 22 см = 78 рядов, при этом убираем через 1 ряд по 1 петле.
5. Оставшиеся петли закрываем, сначала левую часть, затем – правую.

Вязание спинки модели № 1

1. Набрать «косичкой» 118 петель и провязать красной пряжей 48 см = 168 рядов переплетением «лицевая гладь»;
6. На высоте 48 см = 168 рядов с двух сторон переда убираем по 15 петель в 10 рядов в следующем порядке: за два ряда убираем – 5 петель, в два ряда – 4 петли, в два ряда – 3 петли, в два ряда – 2 петли, в два ряда – 1 петлю.
2. Затем вязать основной пряжей 22 см = 78 рядов, после петли закрыть.

Вязание рукавов модели № 1

1. Набрать «косичкой» 84 петли и провязать красной пряжей 79 рядов переплетением «лицевая гладь», затем поменять на белую и провязать 53 ряда;
2. После меняем обратно на красную пряжу и вяжем 12 рядов;
3. На высоте 41 см = 144 ряда вывязываем пройму рукава: убираем в 2 ряда с каждой стороны сначала 4 петли, затем 3 петли, 2 петли и 1 петлю. После через 1 ряд убираем с двух сторон по 1 петле, пока не останется 14 петель в середине рукава. Оставшиеся петли закрываем. Вяжем второй рукав.

Вязание беек для модели « 1

1. Набираем на всю ширину игольницы (200 петель), «косичкой» вспомогательной нитью и провязываем 15 рядов;
2. Меняем на основной цвет пряжи, провязываем 1 свободной плотностью, затем 10 рядов провязываем основной плотностью, 1 ряд «плотной» плотностью, после 10 рядов основной плотностью и 1 ряд «свободной плотностью»;
3. Меняем на дополнительную нить, провязываем 15 рядов.
4. Не срезая, вяжем еще 4 бейки.

Сборка модели № 1

1. Перед сборкой изделия, попарить аккуратно все детали изделия. По белым вставкам (деталей изделия) вышиваем основной рисунок (рис.7), соблюдая совмещение середины рисунка с деталями изделия. По низу переда, спинки, рукавов и по низу и верху белых вставок вышивается дополнительный рисунок (рис.7);

2. Выполняем плечевые швы трикотажным швом «встык». Соединить пройму рукава с проймой полочки и спинки трикотажным способом «встык», совмещая середину рукава с плечевым швом.
3. Соединить боковые швы полочки и спинки, боковые швы рукавов, совмещая белые вставки.
4. Прикеттлеть бейки по линии горловины, низу изделия, низу рукавов.
5. Хвосты от вязания убрать по петельному столбику.

Последовательность выполнения модели № 2

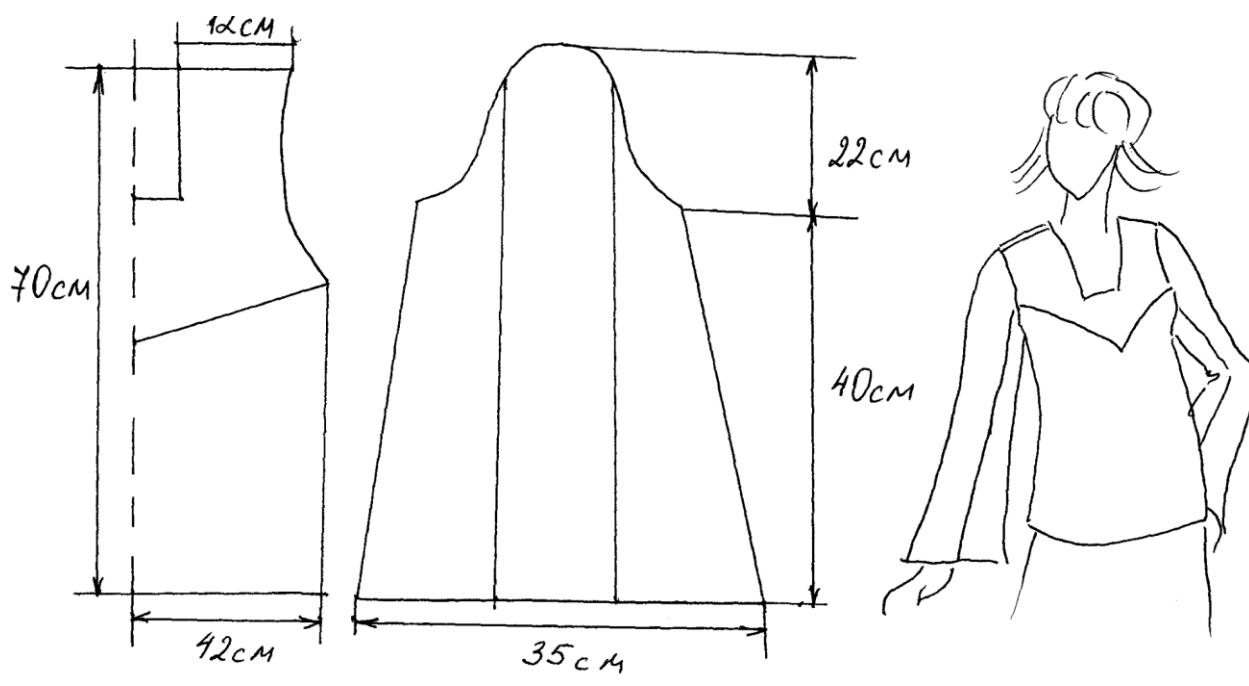

Вязание полочки модели № 2

1. Набрать «косичкой» 118 петель.
2. Вязать по прямой основной пряжей переплетением «рельефное» 34 см = 116 рядов. Затем начинаем вывязывать линию кокетки. С начала с левой стороны, затем с правой.
3. Начинаем вязать, не доходя до середины левую часть. Убираем частичным вязанием через 3 ряда по 1 петле, пока не останется одна петля. Затем в зеркальном отображении вяжем правую сторону.

Вязание спинки модели № 2

1. Набрать «косичкой» 118 петель основной пряжей переплетением «рельефное».
2. Вяжем по прямой 44 см \ 154 ряда.
3. После вывязываем пройму с правой и левой стороны.

4. С двух сторон спинки убираем по 15 петель в 10 рядов в следующем порядке: за два ряда убираем – 5 петель, в два ряда – 4 петли, в два ряда – 3 петли, в два ряда – 2 петли, в два ряда – 1 петлю.
5. Вяжем по прямой 60 рядов и петли закрываем.

Вязание кокетки к полочке модели № 2

1. Набрать вспомогательной нитью 118 петель любым способом набора.
2. Вязать 20 рядов вспомогательной нитью.
3. Затем начинаем вязание вставки частичным вязанием (белой пряжей) с центральных 3 петель, с дальнейшим прибавлением по 1 петле через 3 ряда, пока не будет 118 петель.
4. Провязать 2 ряда белой нитью и вывязать пройму с двух сторон.
5. С двух сторон убираем по 15 петель в 10 рядов в следующем порядке: за два ряда убираем – 5 петель, в два ряда – 4 петли, в два ряда – 3 петли, в два ряда – 2 петли, в два ряда – 1 петлю.
6. После вывязывания проймы в центре кокетки убрать 30 петель и начать вязать левую сторону 60 рядов, а затем правую.

Вязание вставок в рукавах модели № 2

1. Набрать 49 петель белой пряжей набором «косичка».
2. Вязать по прямой переплетением «кулирное» 62 см = 218 рядов (рис 5).
3. Затем петли закрыть.

Вязание рукавов модели № 2

1. Набрать «косичкой» 25 петель основной пряжей
2. Затем вязать 140 рядов переплетением «рельефное», убавляя с левой стороны через 9 рядов по 1 петле.
3. Вяжем пройму: убираем в 2 ряда с каждой стороны сначала 4 петли, затем 3 петли, 2 петли и 1 петлю.
4. Закрываем оставшуюся петлю. Вяжем вторую половину рукава в зеркальном отражении. Связать еще 2 детали.

Вязание беек для модели № 2

1. Набираем на всю ширину игольницы (200 петель), «косичкой» вспомогательной нитью и провязываем 15 рядов;
2. Меняем на основной цвет пряжи, провязываем 1 свободной плотностью, затем 10 рядов провязываем основной плотностью, 1 ряд «плотной» плотностью, после 10 рядов основной плотностью и 1 ряд «свободной плотностью»;
3. Меняем на дополнительную нить, провязываем 15 рядов. Не срезая, вяжем еще 4 бейки.

Сборка модели № 2

1. Прикеттлевать кокетку к полочке.
2. Прикеттлевать бейки к полочке и спинке.

3. Соединить ручным трикотажным швом «встык» плечевые швы.
4. Соединить вставки рукавов с рукавами ручным трикотажным швом «встык».
5. Втачать рукава в открытую пройму, соединяя середину рукава с точкой соединения полочки и спинки.
6. Прикеттлеть бейки по низу рукавов и полочке, спинке.
7. Соединять боковые и рукавные швы изделия.
8. Убрать хвосты от кеттельных строчек.

Последовательность выполнения модели № 3:

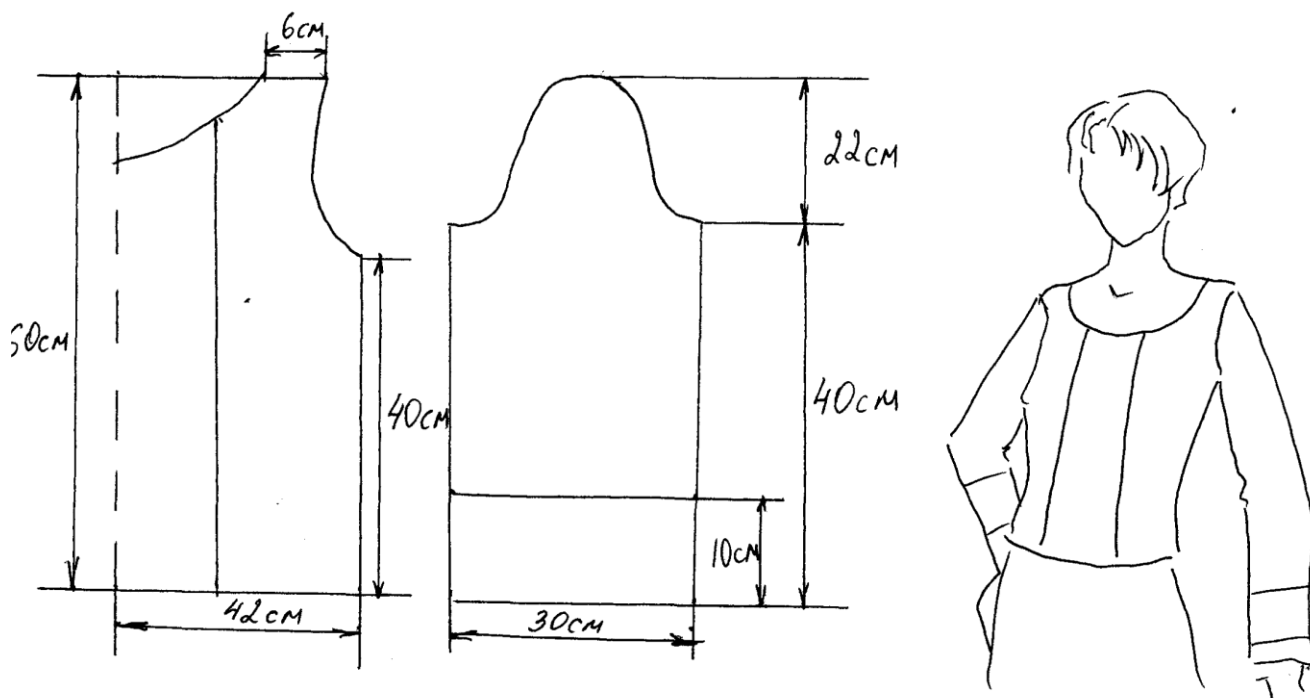

Вязание вставки переда модели № 3

1. «Набор косичкой» 40 петель белой пряжей. Провязать 10 рядов основной плотностью, затем провязать 1 ряд уплотненной плотностью и 10 рядов основной плотностью;
2. Низ изделия одеть на иглы («подгиб» полотна – для его выполнения на заданном количестве игл, равном ширине изделия, провязывают определенное количество рядов, равное ширине подгиба. Чтобы получить четкую линию перегиба, плотность вязания уменьшают на 3-4 деления и провязывают один ряд. Затем на первоначальной плотности вяжут то же количество рядов, что и до линии перегиба. После этого петли первого ряда с помощью крючка или деккера навешивают справа налево на соответствующие иглы. Выдвигая иглы в крайнее верхнее положение, а затем возвращая их в рабочее, переносят все петли на стержень за язычки игл. На открытые язычки игл прокладывают нить и во избежание затяжки провязывают один ряд на уменьшенной плотности. После этого вязание продолжают согласно выкройке).
3. Далее провязать 40 см = 130 рядов. Петли закрыть.

Вязание спинки модели № 3.

1. «Набор косичкой» 118 петель основной пряжей. Провязать 10 ряд основной плотностью, 1 ряд уплотненный и 10 рядов основной плотностью.
2. Низ изделия одеть на иглы («подгиб»).
3. Далее провязать 30 см = 96 рядов до проймы.
4. С двух сторон спинки убираем по 15 петель в 10 рядов в следующем порядке: за два ряда убираем – 5 петель, в два ряда – 4 петли, в два ряда – 3 петли, в два ряда – 2 петли, в два ряда – 1 петлю.
5. На расстоянии 40 см = 140 рядов от низа изделия частичным вязанием вывязать горловину. Сначала убавляем с правой стороны, не довязывая до середины 14 петель. Затем убавить в 2 ряда 5 петель, 5 петель, 5 петель и далее по 3 петли, пока не останется 26 петель. Затем делаем тоже самое в зеркальном отражении с левой стороны.

Вязание 2 деталей полочек модели № 3

1. «Набор косичкой» 70 петель основной пряжей. Провязать 10 ряд основной плотностью, 1 ряд уплотненный и 10 рядов основной плотностью.
2. Низ изделия одеть на иглы («подгиб»).
3. Далее провязать 30 см = 96 рядов до проймы.
4. С двух сторон спинки убираем по 15 петель в 10 рядов в следующем порядке: за два ряда убираем – 5 петель, в два ряда – 4 петли, в два ряда – 3 петли, в два ряда – 2 петли, в два ряда – 1 петлю.
5. Вязать прямо 10 см = 35 рядов. Затем убираем 44 петли в 36 рядах: убираем 2 ряда – 5 петель, 5 петель, затем по 2 петли, пока не останется 26 петель.

Вязание рукавов модели № 3

1. Набрать «косичкой» 84 петли основной пряжей. Провязать 10 ряд основной плотностью, 1 ряд уплотненный и 10 рядов основной плотностью.
2. Низ изделия одеть на иглы («подгиб»).
3. Провязать 10 рядов красной пряжей, затем поменять на белую пряжу и провязать 40 рядов, после опять вяжем основной пряжей до вывязывания проймы 89 рядов.
4. На высоте 41 см = 144 ряда вывязываем пройму рукава: убираем в 2 ряда с каждой стороны сначала 4 петли, затем 3 петли, 2 петли и 1 петлю. После через 1 ряд убираем с двух сторон по 1 петле, пока не останется 14 петель в середине рукава. Оставшиеся петли закрываем. Вяжем второй рукав.

Вязание бейки для горловины модели № 3

1. Набираем на всю ширину игольницы (200 петель), «косичкой» вспомогательной нитью и провязываем 15 рядов;
2. Меняем на основной цвет пряжи, провязываем 1 свободной плотностью, затем 10 рядов провязываем основной плотностью, 1 ряд «плотной» плотностью, после 10 рядов основной плотностью и 1 ряд «свободной плотностью»;
3. Меняем на дополнительную нить, провязываем

Сборка модели № 3

1. Перед сборкой изделия, попарить аккуратно все детали изделия. По белым вставкам (деталей изделия) вышиваем основной рисунок (рис.б), соблюдая совмещение середины рисунка с деталями изделия.
2. Выполняем плечевые швы трикотажным швом «встык». Соединить пройму рукава с проймой полочки и спинки трикотажным способом «встык», совмещая середину рукава с плечевым швом.
3. Соединить боковые швы полочки и спинки, боковые швы рукавов, совмещая белые вставки.
4. Прикеттлевать бейки по линии горловины,.
5. Хвосты от вязания убрать по петельному столбику.

Данное пособие может быть использовано педагогами дополнительного образования, педагогами обслуживающего труда в общеобразовательных школах, руководителями студий при разработке творческих проектов и исследований.

Список используемой литературы.

1. Работнова И.П. Русская народная одежда, - М.: Легкая индустрия, 1984.
2. Исенко С.П. Русский народный костюм и его сценическое воплощение: Учебное пособие. – М., Издательство Московского государственного университета культуры, 1999.
3. Основы художественного ремесла. Вышивка. Кружево. Художественное ткачество. Ручное ковроделие. Художественная роспись тканей» // под редакцией В.А.Барадулина и О.В.Танкус. - М.:Просвещение, 1978.
4. .Горожанина С.В, Зайцева Л.М. Русский народный свадебный костюм. - М.: Культура и традиции, 2003.
5. «Образ моды 2006/2007 г», Информационно-аналитический центр ЗАО «Текстиль ЭКСПО», Москва, 2005
6. Светлова Л.П Азбука орнамента. – М.: Институт развития профессионального образования, 2001.
7. Горина Г.С. Народные традиции в моделировании одежды. – М.: Легкая индустрия, 1991



Рис. 1 Городская выставка «Прикосновение к истокам» в рамках IX фестиваля «Юные таланты Москвы», май 2006 г.



Рис. 2 Эскиз модели 1



Рис. 3 Эскиз модели 2



Рис. 4 Эскиз модели 3

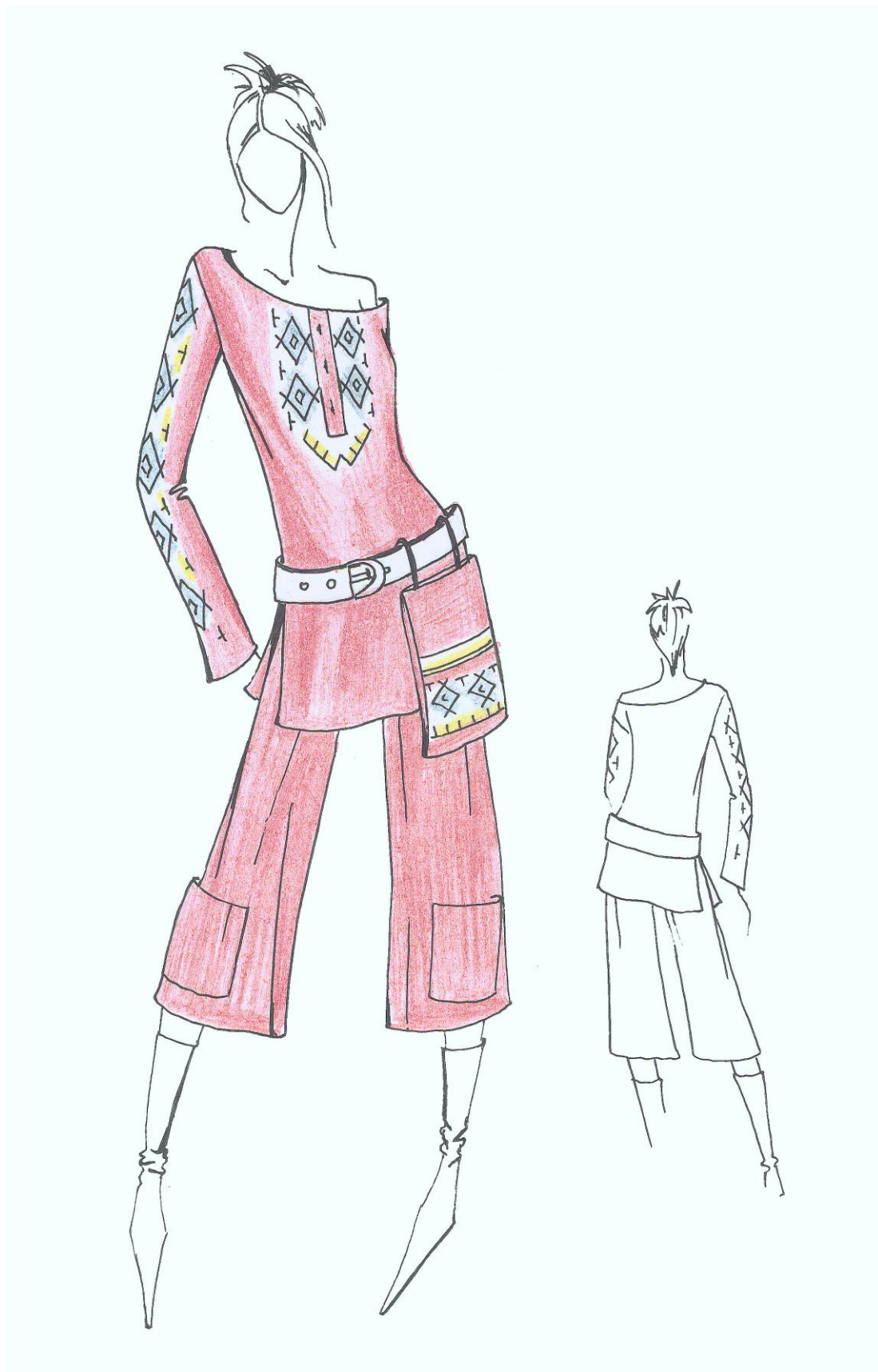

Рис. 5 Технический рисунок модели 2



Рис. 6 Технический рисунок модели 3

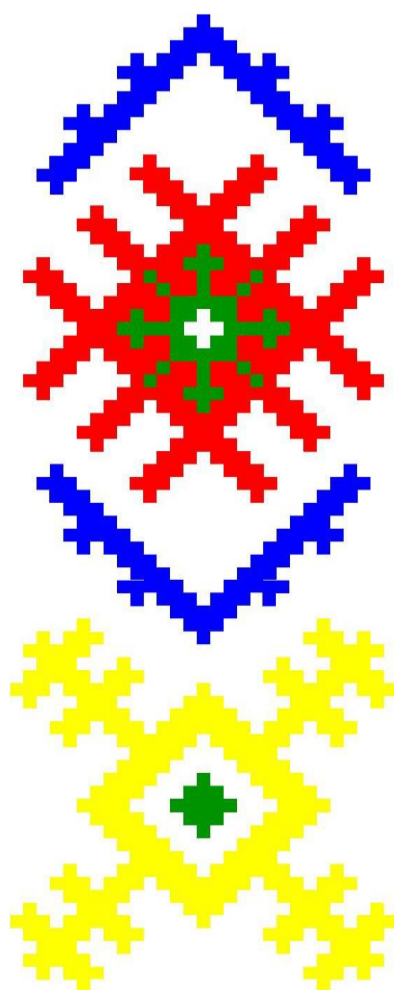

Рис. 7 Технические рисунки модели 1

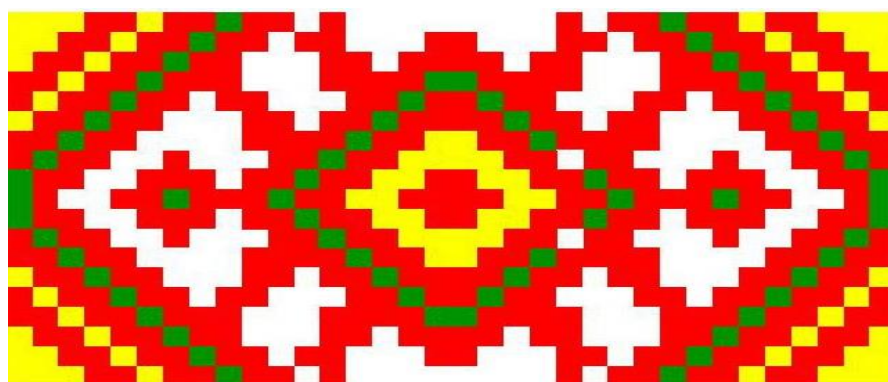
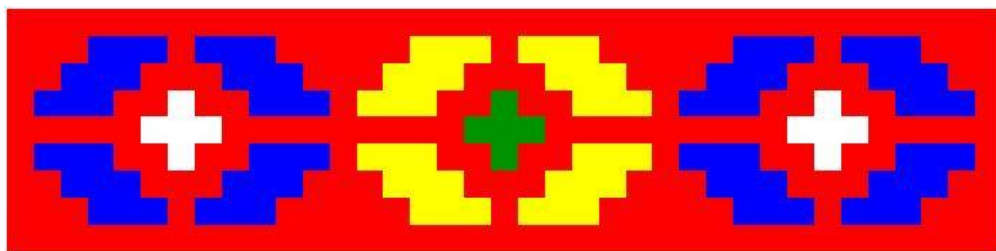
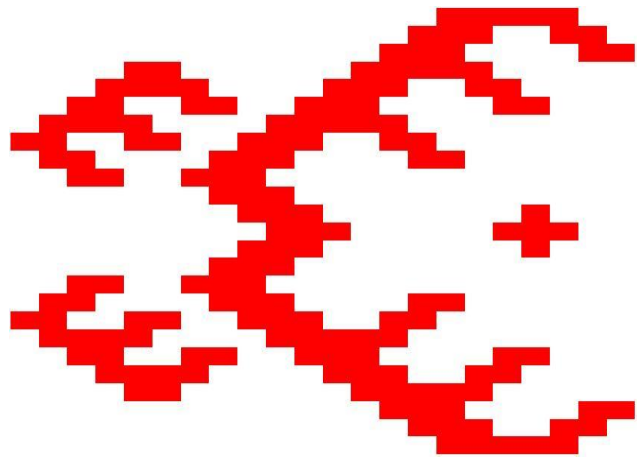
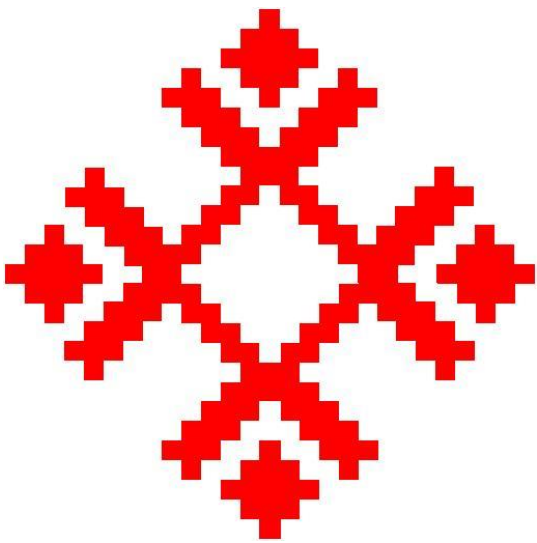
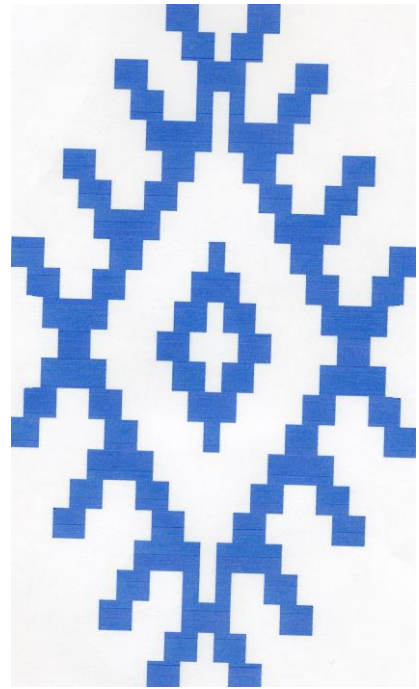
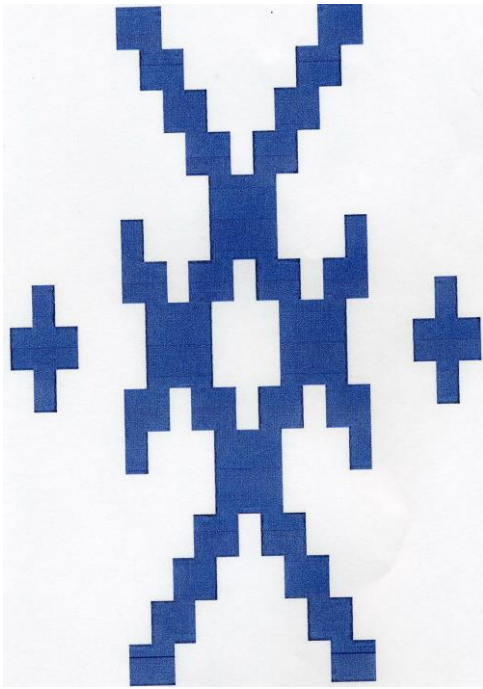

Рис. 8 Элементы узора